

# TURNIKET BAR – EC

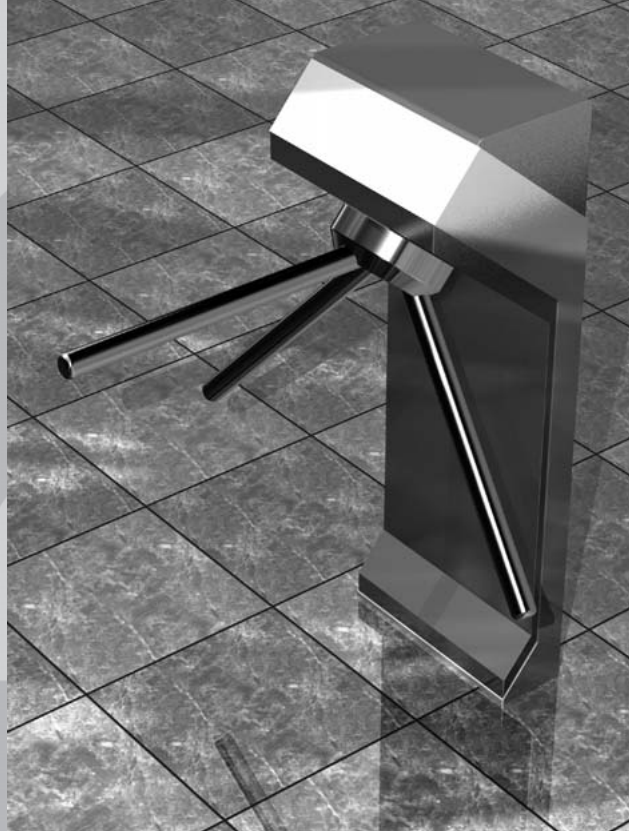

Trnový turniket BAR-EC je speciálně určen pro místa, kde hlavními požadavky jsou co nejmenší rozměry turniketu při zachování všech jeho hlavních parametrů: velká kapacita, snadná a rychlá identifikace osob, vysoká kvalita, spolehlivý provoz a moderní design. Odolná konstrukce a kvalitní povrchová úprava umožňují instalovat turniket BAR-EC do interiérů i exteriérů. Moderní řídicí elektronika umožňuje snadné nastavení vlastního provozního režimu turniketu a současně zajišťuje komunikaci s různými typy identifikačních a signalizačních zařízení.

Turniket BAR-EC může být na přání dodán s funkcí ANTI-PANIK, která zajistí automatické sklopení vodorovného ramene turniketu v případě výpadku napájení či stavu nouze. Vhodnost použití tohoto typu turniketu pro daný typ aplikace je však nutno konzultovat s odpovědným požárním technikem.

S ohledem na druh použití a aplikaci je turniket BAR-EC standardně dodáván s různými typy pohonných jednotek:

## **Elektromechanická jednotka TE2, TE-NB**

Činnost turniketu s touto pohonnou jednotkou je ovládána elektro-mechanickou hlavou s následujícími funkcemi:

- Aktivní uzamykací systém na bázi elektromagnetů umožňující průchod pouze jedné osoby
- Samočinný polohovací mechanismus pro zajištění kompletního otočení turniketu do základní pozice
- Hydraulický tlumič pro plynulý a bezrázový průchod
- Blokovací systém zabráňující zpětnému otočení turniketu při průchodu

**Mechanická jednotka** má stejné vlastnosti jako elektromechanická jednotka s tím rozdílem, že chod turniketu není řízen žádným zařízením. Tento typ turniketu se používá k usměrnění a sledování počtu procházejících osob.

## **Motorová jednotka MT**

Motorová verze turniketu BAR-EC je charakteristická vysokou úrovní komfortu, spolehlivým a bezúdržbovým provozem:

- Účinný blokovací systém v kombinaci s motorovým pohonem
- Automaticky přizpůsobí rychlost otáčení v závislosti na síle impulsu, kterým procházející osoba turniket aktivuje
- Vysoká míra bezpečnosti je zajištěna nepřetržitým monitorováním činnosti turniketu
- Velmi tichý a plynulý provoz
- Možnost nastavení závěrečné fáze dojezdu turniketu

## **Materiály**

Vnější krytování: ocelový plech tl. 3 mm s práškovým nástřikem Antique Silber nebo leštěný nerezový plech AISI 304 tl. 2 mm

Středová skříň: ocelový plech tl. 3 mm s práškovým černým strukturálním nástřikem GS nebo leštěný nerezový plech AISI 304 tl. 2 mm

Hlavice turniketu: konstrukční ocel s práškovým nástřikem Antique Silber nebo leštěná nerezová ocel

Ramena turniketu: trubky z leštěné nerezové oceli, průměr 40 mm

## **Antikorozní ochrana**

Všechny vnitřní mechanické části turniketu jsou proti korozi ošetřeny galvanickým zinkováním v alkalické lázni, tloušťka vrstvy: obráběné díly 10 – 15  $\mu\text{m}$ , plechy 15 – 20  $\mu\text{m}$ .

Nástřik vzhledových částí je proveden práškovou metodou barvami DRYLAC Serie 89 (interiér) případně Serie 47 (exteriér)

V případě nerezového provedení jsou vzhledové části turniketu provedeny z 2 mm plechu z austenitické chromnikové nerezové oceli AISI 304 s vynikající odolností proti korozi.

## **Interface**

Turniket je řízen mikroprocesorovou řídicí logickou jednotkou MLU 4V2, která má následující standardní vlastnosti:

- Jeden chráněný vstup pro otevření/uzavření mechanismu v každém směru
- Jeden chráněný vstup pro aktivaci funkce ANTI-PANIK
- Dva multifunkční vstupy připravené pro další účely
- Čtyři chráněné výstupy pro řízení světelných indikačních panelů
- Jeden výstup pro signalizaci aktuálního stavu turniketu (BUSY)
- Dva výstupy signalizující dotočení turniketu v daném směru (využívá se zejména pro funkci ANTIPASSBACK)
- Možnost nastavení time-out času v rozmezí od 6s do 30s, po kterém je turniket opět zablokován není-li průchod turniketem dokončen

Řídicí logická jednotka je chráněna proti zkratu, přetížení a záměně polarity.

## **Obecné technické parametry**

- Provozní teplota: -30 °C až +50 °C
- Vlhkost: maximum 80 %
- MCBF: 3 000 000 cyklů (počet cyklů před chybou)

## **Turniket s elektromagnetickou jednotkou**

- Napájení: 24VAC/DC, 2A (externí zdroj součástí dodávky)
- Tlumič: hydraulický s nastavením
- Zatížení elektromagnetů: 100 %

### Turniket s motorickou jednotkou

- Napájení motoru a řídicí elektroniky: 10 až 16 VDC
- Spotřeba: klidová 0,1 A, standard 2 A, špička 3 A

### Provozní režimy

Na základě signálu ze systému kontroly vstupu či tlačítkového ovladače je možno otočit turniketem o 120° a umožnit tak průchod jedné osoby. Pro každý směr průchodu turniketem lze definovat různé provozní režimy:

1. volný průchod
2. řízený průchod
3. trvale blokováno

### Výpadek napájení

Pro případy výpadku napájení lze trnový turniket BAR-EC konfigurovat následovně:

- Volně se protáčeji
- Trvale blokováno v základní poloze
- Samočinné sklopení ramene je-li vybaven funkcí ANTI-PANIK

Toto nastavení může být provedeno pro kterýkoli ze směrů případně pro oba směry současně.

### PŘÍSLUŠENSTVÍ

#### LED informační panel

- Informace o průchodnosti turniketem v daném směru (instalace do stojny turniketu)
- Informace o povolení průchodu turniketem na základě vyhodnocení identifikace (instalace do horního krytu)

#### Tlačítkový panel

- Dálkové ruční ovládání turniketu
- Dálková ruční aktivace funkce ANTI-PANIK

### ANTI-PANIK zařízení

- Automatické sklopení ramene turniketu na základě impulsu z řídicího systému (EPS), externího tlačítka nebo při výpadku napájení (vyžaduje připojení zdroje monitorujícího stav napájení)

**UPOZORNĚNÍ:** S ohledem na bezpečnostní předpisy je použití turniketu BAR-EC v kombinaci s ANTI-PANIK zařízením nutno konzultovat s lokálním požárním technikem.

### Venkovní provedení

- Speciální utěsněná konstrukce turniketu pro venkovní instalace
- Automatické vyhřívání pohonných jednotek řízené termostatem (nezbytné pro turnikety s elektromechanickými a motorovými jednotkami)

### Specifické varianty

- Celonerezové provedení
- Zákaznická barva v nástřiku dle RAL

### Zálohovací akumulátor

- Akumulátor 12 VDC/15 Ah zajistí při výpadku napájení provoz turniketu s motorovou pohonnou jednotkou po dobu min. 6 hodin nepřetržitého provozu

### Počítadlo

- Mechanické, elektromechanické či digitální počítadlo průchodů

### Identifikační systémy

- K turniketům BAR-EC lze pro účely identifikace procházející osoby připojit kterýkoli typ snímače na čárový kód, magnetickou kartu, bezkontaktní čipovou kartu, kontaktní čipovou kartu, biometrické snímače apod.

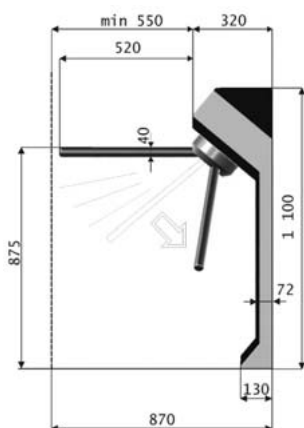

Cominfo, a.s.

Lešetín II/651

760 01 Zlín

Česká republika

Tel.: (+420) 577 618 240, 577 618 219

Fax: (+420) 577 618 239

E-mail: [cominfo@cominfo.cz](mailto:cominfo@cominfo.cz)

[www.cominfo.cz](http://www.cominfo.cz)

